



Kentaur  
Drehkreuze  
Drehflügeltüren

# Sichere Kentaur Drehkreuze

Vielseitig  
Langlebig  
Modular

Die robusten Kentaur Drehkreuze und Drehflügeltüren eignen sich besonders für die Außenabsicherung von Arealen und Gebäuden. Vielseitige Versionen erlauben die individuelle Kombination von mehreren Anlagen nebeneinander. Die von dormakaba entwickelte Grenzpunktverriegelung verhindert das Einsperren von Personen.

#### **Vielseitigkeit**

Die Produktfamilie Kentaur ist modular aufgebaut. 2-, 3- und 4-flügelige Anlagen mit Holmen oder Bügeln sind miteinander kombinierbar. Ebenso Varianten mit Fahrradtür, integrierter Tür, Fluchtwegfunktion<sup>1</sup> oder Widerstandsklasse WK2. Die Dächer passen auf alle Einfach-, Mehrfach- oder die platzsparenden Doppelanlagen.

#### **Minimaler Energieverbrauch**

Der leise Niedrigenergieantrieb verbraucht Energie nur auf niedrigstem Niveau und passt sich der Durchtrittsgeschwindigkeit des Passanten an.

#### **Sichere Passage**

Die bei Kentaur Drehkreuzen eingesetzte Grenzpunktverriegelung sorgt dafür, dass sich niemand einsperren oder einklemmen kann. Nach einer Freigabe kann bis zur Hälfte der Drehbewegung jederzeit gestoppt und zurückgedreht werden. Wird das Drehkreuz über die Hälfte der Drehbewegung bewegt, kann die Anlage nur noch in die freigegebene Richtung verlassen werden.

<sup>1</sup> Bedarf der Zustimmung im Einzelfall (zuständige Bauaufsichtsbehörde)







# Vorteile von Kentaur Drehkreuzen

Die richtige Kombination aus Sicherheit, Benutzerkomfort und Personensicherheit.

- Kein Einsperren von Personen dank Grenzpunktverriegelung
- Versionen mit integrierter Fahrradtür, Drehflügeltür für einen barrierefreien Zugang oder für Materialtransport, Fluchtwegfunktion oder WK2 Widerstandsklasse
- Platzsparende Doppelanlagen
- Modulare Kombination von Holmen, Dächern, Leit- und Sperrelementen
- Dauerhafte Qualität für den Einsatz im Gebäude oder auf dem Außengelände
- Drehkreuzsäule und Holme aus robustem Edelstahl
- Drehgeschwindigkeit passt sich den Passanten an
- Niedrigenergieantrieb
- Geringer Stromverbrauch
- Verhalten bei Netzausfall frei wählbar
- Einsatz in Gegenden mit aggressiven Umwelteinflüssen möglich
- Integrierter, parametrierbarer Zufallsgenerator
- Zweitidentifikation für zusätzliche Sicherheit möglich
- Abstände an den Scherkanten sind so dimensioniert, dass kein Verletzungsrisiko besteht



Als barrierefreie Lösung bieten sich Kentaur Drehflügeltüren im passenden Design an.

# Die passende Lösung für jede Zutrittssituation



Drehkreuz mit integrierter Drehflügeltür als Zugang zur Tiefgarage



Kontrollierter Zutritt in ein Sportstadion

Drehkreuz als zusätzliche Absicherung einer Abteilung



Drehflügeltür als Transportdurchgang





## Für zuverlässige Absicherung in:

- Industriewerke
- Firmenareale
- Flughafen- und Hafengelände
- Kraftwerke
- Parkhäuser
- Fahrradabstellplätze
- Justizvollzugsanstalten
- Militäranlagen
- Bildungszentren
- Sportstadien
- Freizeitparks

Personen-  
frequenz = bis 20  
pro Minute

Sicherheits-  
stufe = ●●●●○

Komfort = ●●●○○







# Kentaur Drehkreuze



Standardanlagen	FTS-E01	FTS-L04
<b>Aufbau</b> Säulendurchmesser	1130	1130
Portalbreite	1370	1370
Gesamthöhe (ohne opt. Dach)	2270	2270
Durchgangshöhe	2060	2060
Durchgangsbreite	560	490
Portal und Gehäuse	Stahl.	Stahl.
Abschließbare Wartungsklappe	Aluminium.	Aluminium.
Türflügelkreuz mit Rohrsäule Ø 89 mm	180° mit jeweils 11 stabförmigen Sperrholmen aus Edelstahl glänzend AISI 304.	90° mit jeweils 11 stabförmigen Sperrholmen aus Edelstahl glänzend AISI 304.
Sperrlement	Mit 11 stabförmigen Sperrholmen aus Stahl.	Mit 11 stabförmigen Sperrholmen aus Stahl.
Durchgangsbegrenzung	Mit Füllstäben aus Stahl und Übersteigschutz.	Mit Füllstäben aus Stahl und Übersteigschutz.
<b>Sichtflächen</b>	Türflügelkreuz Edelstahl glänzend, Stahlteile feuerverzinkt, Aluminiumteile in RAL 9006 (Weißaluminium).	Türflügelkreuz Edelstahl glänzend, Stahlteile feuerverzinkt, Aluminiumteile in RAL 9006 (Weißaluminium).
Korrosivitätskategorie	C3 nach DIN EN ISO 12944-2.	C3 nach DIN EN ISO 12944-2.
<b>Funktion</b>	Typ 2 ****	Typ 1.1 **    Typ 1.2 *** Typ 2 ****
<b>Elektrik</b>	Steuerung in der Anlage integriert.	Steuerung in der Anlage integriert.
Stromversorgung	100-240 VAC - 50/60 Hz - 253 VA.	100-240 VAC - 50/60 Hz - 253 VA.
Ruheleistung	20 VA.	20 VA.
<b>Installation</b>	Im Köcherfundament Maß X = 150 mm.	Im Köcherfundament Maß X = 150 mm.
Optionale Dächer	Geeignet für max. Schneelast von 5,5 kN/m <sup>2</sup> . Geeignet für max. Windlast von 108 km/h.	Geeignet für max. Schneelast von 5,5 kN/m <sup>2</sup> . Geeignet für max. Windlast von 108 km/h.
<b>Schutzarten</b>	Gehäuse IP33, netzspannungsführende Komponenten IP43.	Gehäuse IP33, netzspannungsführende Komponenten IP43.

\* Typ 0  
Bewegung manuell; mechanisch in eine Richtung frei/Gegenrichtung gesperrt

\*\* Typ 1.1  
Bewegung manuell; eine Richtung elektrisch gesteuert/Gegenrichtung gesperrt (Verhalten bei Stromausfall: jeweils beide Richtungen gesperrt oder eine Richtung frei, eine gesperrt)

\*\*\* Typ 1.2  
Bewegung manuell; zwei Richtungen elektrisch gesteuert (Verhalten bei Stromausfall: jeweils beide Richtungen frei oder gesperrt)

\*\*\*\* Typ 2  
Bewegung motorisch; Servopositionsantrieb/ 2 Richtungen elektrisch gesteuert (Verhalten bei Stromausfall je Richtung wählbar: frei oder gesperrt)

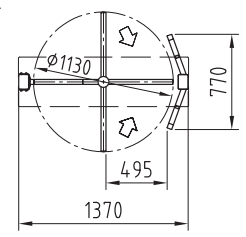
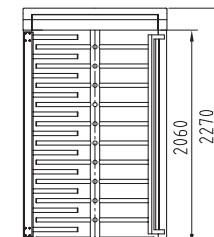
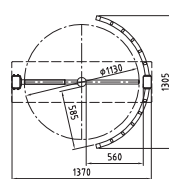
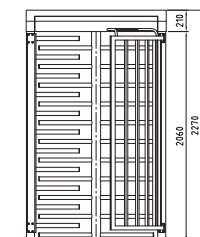





### FTS-E02

1300

1540

2270

2060

646

Stahl.

Aluminium.

120° mit jeweils 11 stabförmigen Sperrholmen aus Edelstahl glänzend AISI 304.

Mit 11 stabförmigen Sperrholmen aus Stahl.

Mit Füllstäben aus Stahl und Übersteigschutz.

Türflügelkreuz Edelstahl glänzend, Stahlteile feuerverzinkt, Aluminiumteile in RAL 9006 (Weißaluminium).

C3 nach DIN EN ISO 12944-2.

Typ 0 \* Typ 1.2 \*\*\*

Typ 1.1 \*\* Typ 2 \*\*\*\*

Steuerung in der Anlage integriert.

100-240 VAC - 50/60 Hz - 253 VA.

20 VA.

Im Köcherfundament Maß X = 150 mm.

Geeignet für max. Schneelast von 5,5 kN/m<sup>2</sup>.

Geeignet für max. Windlast von 108 km/h.

Gehäuse IP33, netzspannungsführende Komponenten IP43.

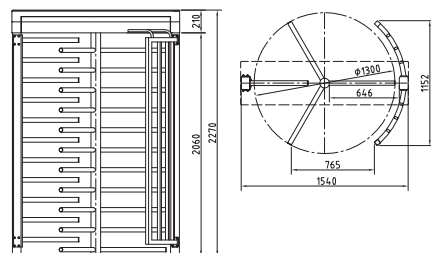

### FTS-E03

1300

1540

2270

2060

550

Stahl.

Aluminium.

90° mit jeweils 11 stabförmigen Sperrholmen aus Edelstahl glänzend AISI 304.

Mit 11 stabförmigen Sperrholmen aus Stahl.

Mit Füllstäben aus Stahl und Übersteigschutz.

Türflügelkreuz Edelstahl glänzend, Stahlteile feuerverzinkt, Aluminiumteile in RAL 9006 (Weißaluminium).

C3 nach DIN EN ISO 12944-2.

Typ 0 \* Typ 1.2 \*\*\*

Typ 1.1 \*\* Typ 2 \*\*\*\*

Steuerung in der Anlage integriert.

100-240 VAC - 50/60 Hz - 253 VA.

20 VA.

Im Köcherfundament Maß X = 150 mm.

Geeignet für max. Schneelast von 5,5 kN/m<sup>2</sup>.

Geeignet für max. Windlast von 108 km/h.

Gehäuse IP33, netzspannungsführende Komponenten IP43.

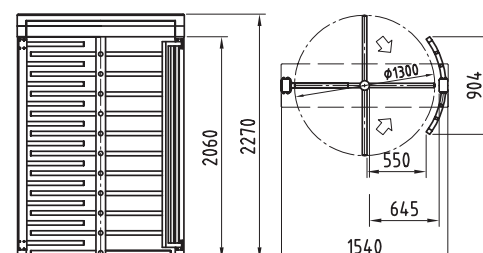

# Kentaur Drehkreuze

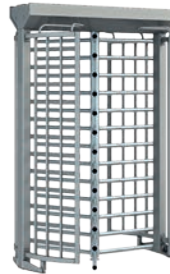

## Standardanlagen

<b>Aufbau</b>	Säulendurchmesser
	Portalbreite
	Gesamthöhe (ohne opt. Dach)
	Durchgangshöhe
	Durchgangsbreite
	Portal und Gehäuse
	Abschließbare Wartungsklappe
	Türflügelkreuz mit Rohrsäule Ø 89 mm
	Sperrelement
	Durchgangsbegrenzung
	Zusatzfunktion

## Sichtflächen

Korrosivitätskategorie

## Funktion

## Elektrik

Stromversorgung  
Ruheleistung

## Installation

Optionale Dächer

## Schutzarten

## FTS-E04

1300
1540
2270
2060
646
Stahl.
Edelstahl AISI 304.
120° mit jeweils 13 stabförmigen Sperrholmen aus Edelstahl glänzend AISI 304.
Mit 12 gebogenen Sperrbügeln aus Stahl.
Mit Füllstäben aus Stahl und Übersteigschutz mit Durchsägenschutz.
Die Anlage entspricht Widerstandsklasse WK2 nach DIN V ENV 1627.

Türflügelkreuz Edelstahl glänzend,  
Stahlteile feuerverzinkt,  
Wartungsklappe Edelstahl in RAL 9006 (Weißaluminium).  
C3 nach DIN EN ISO 12944-2.  
Typ 2 \*\*\*\*

Steuerung in der Anlage integriert.  
100-240 VAC - 50/60 Hz - 253 VA.  
20 VA.

Im Köcherfundament Maß X = 150 mm.

Geeignet für max. Schneelast von 5,5 kN/m<sup>2</sup>.  
Geeignet für max. Windlast von 108 km/h.

Gehäuse IP33, netzspannungsführende Komponenten IP43.

\* Typ 0

Bewegung manuell; mechanisch in eine Richtung frei/Gegenrichtung gesperrt

\*\* Typ 1.1

Bewegung manuell; eine Richtung elektrisch gesteuert/Gegenrichtung gesperrt (Verhalten bei Stromausfall: jeweils beide Richtungen gesperrt oder eine Richtung frei, eine gesperrt)

\*\*\* Typ 1.2

Bewegung manuell; zwei Richtungen elektrisch gesteuert (Verhalten bei Stromausfall: jeweils beide Richtungen frei oder gesperrt)

\*\*\*\* Typ 2

Bewegung motorisch; Servopositionsantrieb/ 2 Richtungen elektrisch gesteuert (Verhalten bei Stromausfall je Richtung wählbar: frei oder gesperrt)

Alle Maße in mm

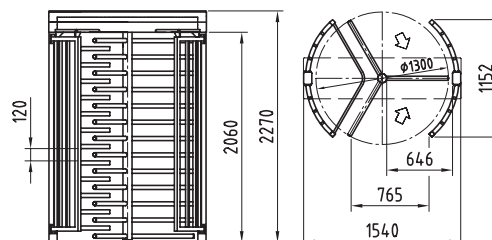



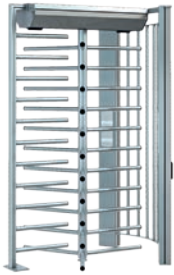

### FTS-E05

1300

1500

2270

2060

646

Stahl.

Aluminium.

120° mit jeweils 11 stabförmigen Sperrholmen aus Stahl feuerverzinkt.

Mit 11 stabförmigen Sperrholmen aus Stahl.

Mit Füllstäben aus Stahl und Übersteigschutz.

-

Türflügelkreuz aus Stahl, Stahlteile feuerverzinkt, Aluminiumteile in RAL 9006 (Weißaluminium).

C3 nach DIN EN ISO 12944-2.

Typ 1.2 \*\*\*

Typ 2 \*\*\*\*

Steuerung in der Anlage integriert.

100-240 VAC - 50/60 Hz - 253 VA.

20 VA.

Auf Fertigfußboden (FFB).

-

Gehäuse IP33, netzspannungsführende Komponenten IP43.

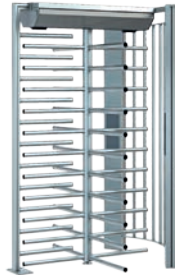

### FTS-L06

1300

1500

2270

2060

560

Stahl.

Aluminium.

90° mit jeweils 11 stabförmigen Sperrholmen aus Stahl feuerverzinkt.

Mit 11 stabförmigen Sperrholmen aus Stahl.

Mit Füllstäben aus Stahl und Übersteigschutz.

-

Türflügelkreuz aus Stahl, Stahlteile feuerverzinkt, Aluminiumteile in RAL 9006 (Weißaluminium).

C3 nach DIN EN ISO 12944-2.

Typ 1.2 \*\*\*

Typ 2 \*\*\*\*

Steuerung in der Anlage integriert.

100-240 VAC - 50/60 Hz - 253 VA.

20 VA.

Auf Fertigfußboden (FFB).

-

Gehäuse IP33, netzspannungsführende Komponenten IP43.



### FTS-E06

1300

2340

2270

2060

646

Stahl.

Aluminium.

120° mit jeweils 11 stabförmigen Sperrholmen aus Edelstahl glänzend AISI 304.

Im Mittelteil mit 21 stabförmigen Sperrholmen aus Stahl.

Mit Füllstäben aus Stahl und Übersteigschutz.

Geringer Platzbedarf durch ineinandergreifende Türflügelkreuze.

Türflügelkreuz Edelstahl glänzend, Stahlteile feuerverzinkt, Aluminiumteile in RAL 9006 (Weißaluminium).

C3 nach DIN EN ISO 12944-2.

Typ 0 \*

Typ 1.2 \*\*\*

Typ 1.1 \*\*

Typ 2 \*\*\*\*

Steuerung in der Anlage integriert.

100-240 VAC - 50/60 Hz - 506 VA.

40 VA.

Im Köcherfundament Maß X = 150 mm.

Geeignet für max. Schneelast von 5,5 kN/m<sup>2</sup>.

Geeignet für max. Windlast von 108 km/h.

Gehäuse IP33, netzspannungsführende Komponenten IP43.

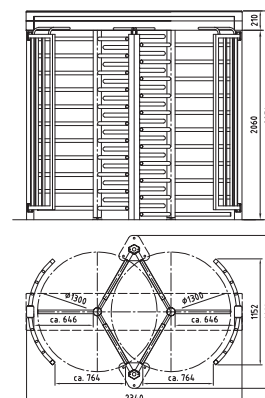
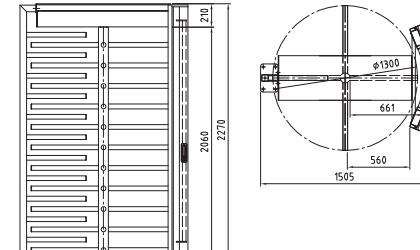
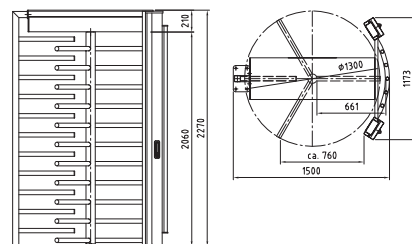

# Kentaur Drehkreuze



## Standardanlagen

<b>Aufbau</b>	Säulendurchmesser
	Portalbreite
	Gesamthöhe (ohne opt. Dach)
	Durchgangshöhe
	Durchgangsbreite
	Portal und Gehäuse
	Abschließbare Wartungsklappe
	Türflügelkreuz mit Rohrsäule Ø 89 mm
	Sperrelement
	Durchgangsbegrenzung
	Zusatzfunktion
<b>Sichtflächen</b>	
	Korrosivitätskategorie
<b>Funktion</b>	
<b>Elektrik</b>	
	Stromversorgung
	Ruheleistung
<b>Installation</b>	
	Optionale Dächer
<b>Schutzarten</b>	

## FTS-M01

1300
2440
2270
2060
646
Stahl.
Aluminium.
120° mit jeweils 11 stabförmigen Sperrholmen aus Edelstahl glänzend AISI 304.
Mit 11 stabförmigen Sperrholmen aus Stahl und Übersteigschutz.
Halbhoch aus gebogenem Edelstahlrohr AISI 304 mit Blechfüllung.
Automatische Fahrradtür.
Türflügelkreuz Edelstahl glänzend AISI 304, Stahlteile feuerverzinkt, Aluminiumteile in RAL 9006 (Weißaluminium).
C3 nach DIN EN ISO 12944-2.
Typ 2 ****
Automatische Fahrradtür mit zwei Induktionsschleifen und Schleifendetektor in zwei Richtungen elektronisch gesteuert.
Steuerung in der Anlage integriert.
100-240 VAC, 50/60 Hz, 506 VA.
20 VA.
Im Köcherfundament Maß X = 150 mm.
Geeignet für max. Schneelast von 5,5 kN/m <sup>2</sup> . Geeignet für max. Windlast von 108 km/h.
Gehäuse IP33, netzspannungsführende Komponenten IP43.

## FTS-M02

1300
2440
2270
2060
646
Stahl.
Aluminium.
120° mit jeweils 7 bügel förmigen Sperrholmen aus Edelstahl glänzend AISI 304.
Mit 7 bügel förmigen Sperrholmen aus Stahl und Übersteigschutz.
Halbhoch aus gebogenem Edelstahlrohr AISI 304 mit Blechfüllung.
Automatische Fahrradtür.
Türflügelkreuz Edelstahl glänzend AISI 304, Stahlteile feuerverzinkt, Aluminiumteile in RAL 9006 (Weißaluminium).
C3 nach DIN EN ISO 12944-2.
Typ 2 ****
Automatische Fahrradtür mit zwei Induktionsschleifen und Schleifendetektor in zwei Richtungen elektronisch gesteuert.
Steuerung in der Anlage integriert.
100-240 VAC - 50/60 Hz - 506 VA.
20 VA.
Im Köcherfundament Maß X = 150 mm.
Geeignet für max. Schneelast von 5,5 kN/m <sup>2</sup> . Geeignet für max. Windlast von 108 km/h.
Gehäuse IP33, netzspannungsführende Komponenten IP43.

\* Typ 0 Bewegung manuell; mechanisch in eine Richtung frei/Gegenrichtung gesperrt  
 \*\* Typ 1.1 Bewegung manuell; eine Richtung elektrisch gesteuert/Gegenrichtung gesperrt (Verhalten bei Stromausfall: jeweils beide Richtungen gesperrt oder eine Richtung frei, eine gesperrt)  
 \*\*\* Typ 1.2 Bewegung manuell; zwei Richtungen elektrisch gesteuert (Verhalten bei Stromausfall: jeweils beide Richtungen frei oder gesperrt)  
 \*\*\*\* Typ 2 Bewegung motorisch; Servopositionsantrieb/ 2 Richtungen elektrisch gesteuert (Verhalten bei Stromausfall je Richtung wählbar: frei oder gesperrt)

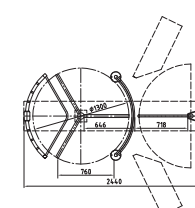
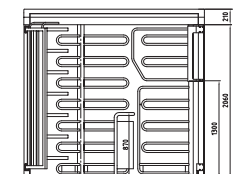
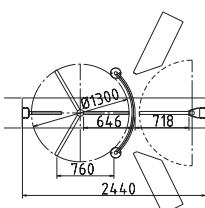
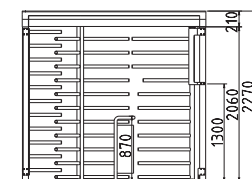

Alle Maße in mm





### FTS-M03

1130
1940
2270
2060
560
Stahl.
Aluminium.
180° mit jeweils 11 stabförmigen Sperrholmen aus Edelstahl glänzend AISI 304.
Integrierte Drehflügeltür mit 10 stabförmigen Sperrholmen und umlaufendem Rahmen.
Mit Füllstäben aus Stahl und Übersteigschutz.
Integrierte Tür als Bedarfsöffnung.
Türflügelkreuz Edelstahl glänzend, Stahlteile feuerverzinkt, Aluminiumteile in RAL 9006 (Weißaluminium).
C3 nach DIN EN ISO 12944-2.
Typ 0 *
Typ 2 ****
Bei Typ 2 dreht das Türflügelkreuz mit Öffnen der Tür automatisch um 90° in Durchgangsrichtung.
Steuerung in der Anlage integriert.
100-240 VAC - 50/60 Hz - 253 VA.
20 VA.
Im Köcherfundament Maß X = 150 mm.
Geeignet für max. Schneelast von 5,5 kN/m <sup>2</sup> .
Geeignet für max. Windlast von 108 km/h.
Gehäuse IP33, netzspannungsführende Komponenten IP43.



### FTS-M05

1130
1940
2270
2060
560
Stahl.
Aluminium.
180° mit jeweils 11 stabförmigen Sperrholmen aus Edelstahl glänzend AISI 304.
Integrierte Drehflügeltür mit 10 stabförmigen Sperrholmen und umlaufendem Rahmen.
Mit Füllstäben aus Stahl und Übersteigschutz.
Die Anlage verfügt über eine Fluchtwegfunktion.
Türflügelkreuz Edelstahl glänzend, Stahlteile feuerverzinkt, Aluminiumteile in RAL 9006 (Weißaluminium).
C3 nach DIN EN ISO 12944-2.
Typ 2 ****
Fluchtwegfunktion: Eine „Zustimmung im Einzelfall“ von der obersten Bauaufsichtsbehörde ist erforderlich! Das Türflügelkreuz dreht mit Öffnen der Tür automatisch um 90° in Durchgangsrichtung.
Steuerung in der Anlage integriert.
100-240 VAC - 50/60 Hz - 335 VA.
20 VA.
Im Köcherfundament Maß X = 150 mm.
Geeignet für max. Schneelast von 5,5 kN/m <sup>2</sup> .
Geeignet für max. Windlast von 108 km/h.
Gehäuse IP33, netzspannungsführende Komponenten IP43. Fluchtwegterminal IP44.

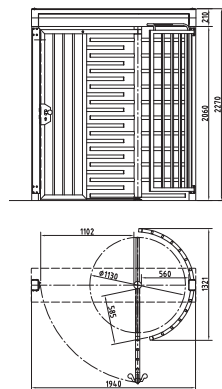
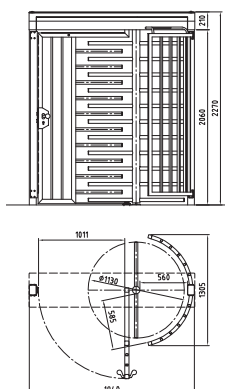

# Kentaur Drehkreuze



## Standardanlagen

<b>Aufbau</b>	Säulendurchmesser
	Portalbreite
	Gesamthöhe (ohne opt. Dach)
	Durchgangshöhe
	Durchgangsbreite
	Portal und Gehäuse
	Abschließbare Wartungsklappe
	Türflügelkreuz mit Rohrsäule Ø 89 mm
	Sperrelement
	Durchgangsbegrenzung
	Zusatzfunktion

## Sichtflächen

Korrosivitätskategorie
------------------------

## Funktion

<b>Elektrik</b>
Stromversorgung
Ruheleistung

## Installation

Optionale Dächer
------------------

## Schutzarten

<b>Besonderheit</b>
---------------------

## FTS-L01

1130
2050
2270
2060
490
Stahl.
Aluminium.
90° mit jeweils 11 stabförmigen Sperrholmen aus Edelstahl AISI 304.
Im Mittelteil aus Stahl und an den Frontseiten edelstahlverkleidet seidenmatt geschliffen.
Mit Füllstäben aus Stahl.
Geringer Platzbedarf durch ineinandergreifende Türflügelkreuze.

Türflügelkreuz Edelstahl glänzend AISI 304, Stahlteile feuerverzinkt, Aluminiumteile in RAL 9006 (Weißaluminium).

C3 nach DIN EN ISO 12944-2.

Typ 1.1 \*\* Typ 1.1 \*\*\*  
Typ 1.2 \*\*\*\* Typ 2 \*\*\*\*\*

Steuerung in der Anlage integriert.

100-240 VAC, 50/60 Hz, 506 VA.

40 VA.

Auf Fertigfußboden (FFB).

Geeignet für max. Schneelast von 5,5 kN/m².

Geeignet für max. Windlast von 108 km/h.

Gehäuse IP33, netzspannungsführende Komponenten IP43.

Ideal für Stadien.

## FTS-L05

1130
1370
2270
2060
490
Stahl.
Aluminium.
90° mit 11 stabförmigen Sperrholmen aus Edelstahl AISI 304.
Aus Stahl und an den Frontseiten edelstahlverkleidet.
Mit Füllstäben aus Stahl.
-

Türflügelkreuz Edelstahl glänzend AISI 304, Stahlteile feuerverzinkt, Aluminiumteile in RAL 9006 (Weißaluminium).

C3 nach DIN EN ISO 12944-2.

Typ 1.1 \*\* Typ 1.1 \*\*\*  
Typ 1.2 \*\*\*\* Typ 2 \*\*\*\*\*

Steuerung in der Anlage integriert.

100-240 VAC, 50/60 Hz, 253 VA.

20 VA.

Auf Fertigfußboden (FFB).

Geeignet für max. Schneelast von 5,5 kN/m².

Geeignet für max. Windlast von 108 km/h.

Gehäuse IP33, netzspannungsführende Komponenten IP43.

Ideal für Stadien.

\* Typ 0 Bewegung manuell; mechanisch in eine Richtung frei/Gegenrichtung gesperrt

\*\* Typ 1.1 mit Netzteil und Mikroschalter, Klinkenansteuerung bauseits, optional mit Relais

\*\*\* Typ 1.1 Bewegung manuell; eine Richtung elektrisch gesteuert/ Gegenrichtung gesperrt

\*\*\*\* Typ 1.2 Bewegung manuell;

2 Richtungen elektrisch gesteuert

\*\*\*\*\* Typ 2 Bewegung motorisch;

Servopositionsantrieb/

2 Richtungen elektrisch gesteuert

Alle Maße in mm

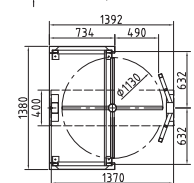
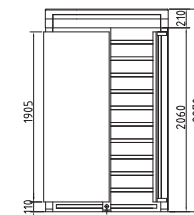
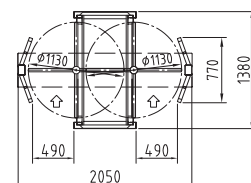
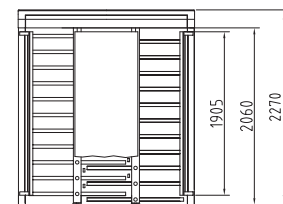



# Kentaur Drehflügel Tür



<b>Standardanlage</b>
<b>Anwendung</b>
<b>Aufbau</b> Portalbreite
Gesamthöhe (ohne opt. Dach)
Durchgangshöhe
Durchgangsbreite
Portal und Gehäuse
Abschließbare Wartungsklappe
Drehflügel mit Rohrsäule Ø 60 mm
<b>Sichtflächen</b>
Korrosivitätskategorie
<b>Funktion</b>
<b>Elektrik</b>
Stromversorgung
Ruheleistung
<b>Installation</b>
Optionale Dächer
<b>Schutzarten</b>

<b>FGE-M01</b>
Barrierefreie Personenpassage und Materialtransport.
1370
2270
2060
1080
Stahl.
Aluminium.
Mit 11 stabförmigen Sperrholmen aus Edelstahl glänzend AISI 304.
Drehflügel Edelstahl glänzend. Stahlteile feuerverzinkt. Aluminiumteile in RAL 9006 (Weißaluminium). C3 nach DIN EN ISO 12944-2.
Typ 2*****
Steuerung in der Anlage integriert.
100-240 VAC - 50/60 Hz - 253 VA.
20 VA.
Im Köcherfundament Maß X = 150 mm.
Geeignet für max. Schneelast von 5,5 kN/m <sup>2</sup> . Geeignet für max. Windlast von 108 km/h.
Gehäuse IP33, netzspannungsführende Komponenten IP43.

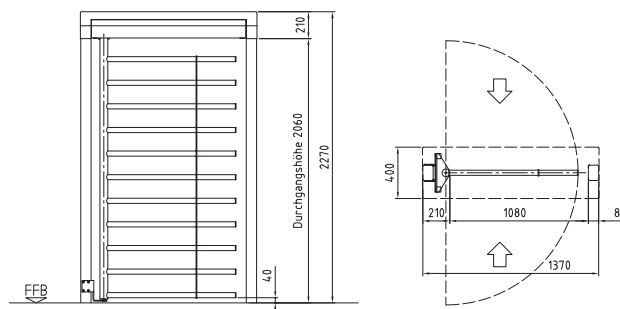

# Optionale Dächer

	FTS-E01	FTS-L04	FTS-E02	FTS-E03	FTS-E04	FTS-E05	FTS-L06	FTS-E06	FTS-M01	FTS-M02	FTS-M03	FTS-M05	FTS-L01	FTS-L05	FGE-M01	
<b>Dach D1</b> – Tiefe 1500 bzw. 2770 (Gesamthöhe 120)																
Breite																
1650	•	•													•	•
1820			•	•												
2220											•	•				
2330													•			
2620								•								
2720									•	•						
<b>Dach D2 und Dach D3</b> – Tiefe 2820 (Dachrand 200)																
Breite																
1830	•	•													•	•
2000			•	•												
2400											•	•				
2510													•			
2800								•								
2900									•	•						

## Dächer zur Übersteigersicherung und als Wetterschutz

### Dach D1

Stahlunterkonstruktion feuerverzinkt, Trapezblechabdeckung in RAL 9002 Grauweiß (optional kunststoffbeschichtet in einem RAL-Farbton).

Bei Mehrfachanlagen wird ein durchgehendes Dach geliefert. Ab vier Anlagen wird mittig ein Wasserablauf benötigt. Der Abstand zwischen den Anlagen beträgt 50 mm.

### Dach D2

Stahlunterkonstruktion feuerverzinkt, Trapezblechabdeckung in RAL 9002 Grauweiß (optional kunststoffbeschichtet in einem RAL-Farbton).

Mit Dachrand in RAL 9006 und Wasserablauf in PVC grau.

Bei Mehrfachanlagen wird ein durchgehendes Dach geliefert. Der Abstand zwischen den Anlagen beträgt 50 mm.

Der Dachrand ist bis zu einer Länge von 6,4 m durchgehend.

### Dach D3

Stahlunterkonstruktion feuerverzinkt, Trapezblechabdeckung in RAL 9002 Grauweiß (optional kunststoffbeschichtet in einem RAL-Farbton).

Mit Dachrand in RAL 9006 und Wasserablauf in PVC grau.

Dachunterseite mit Aluminium-Paneelverkleidung in lotusweiß.

Bei Mehrfachanlagen wird ein durchgehendes Dach geliefert. Der Abstand zwischen den Anlagen beträgt 50 mm.

Der Dachrand ist bis zu einer Länge von 6,4 m durchgehend.

**Alle Dächer sind geeignet für max. Schneelast von 5,5 kN/m<sup>2</sup> = Schneelastzone 3 nach DIN EN 1991-1-3 und für max. Windlast von 108 km/h = Windlastzone 4 nach DIN EN 1991-1-4.**



**Dach D1** – mit Trapezblechabdeckung

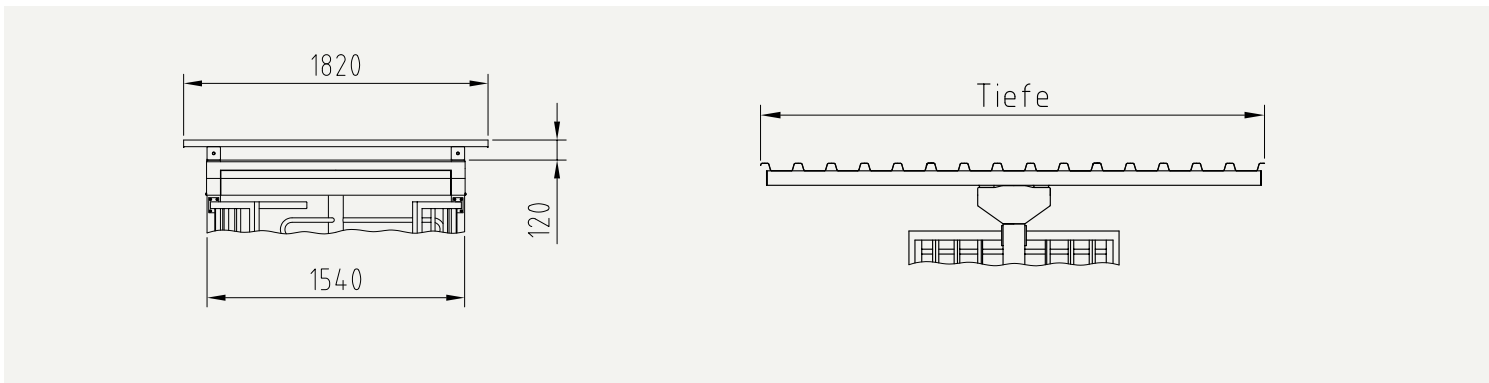

**Dach D2** – mit Trapezblechabdeckung, Dachrandprofil und Wasserablauf

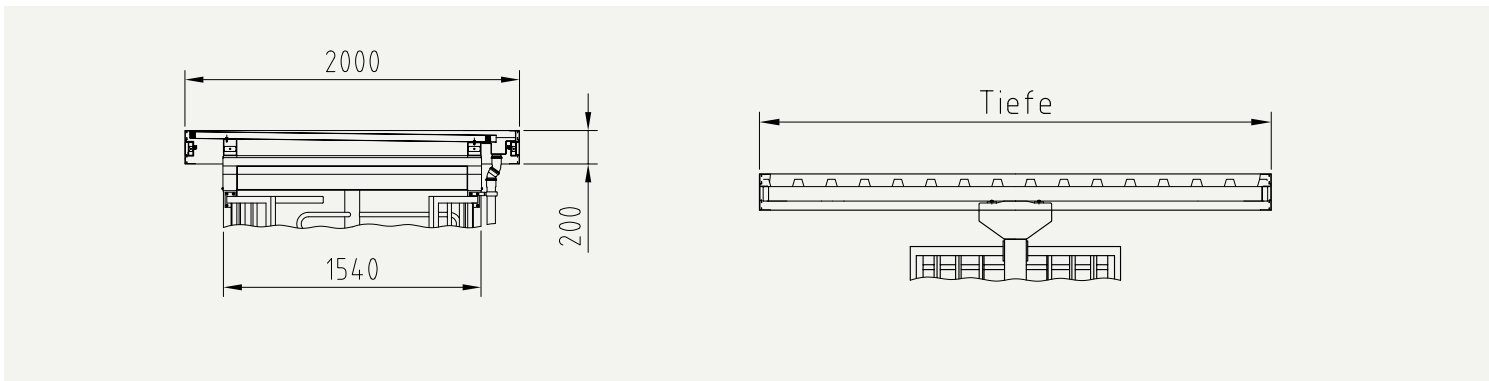

**Dach D3** – mit Trapezblechabdeckung, Dachrandprofil, Paneelverkleidung und Wasserablauf

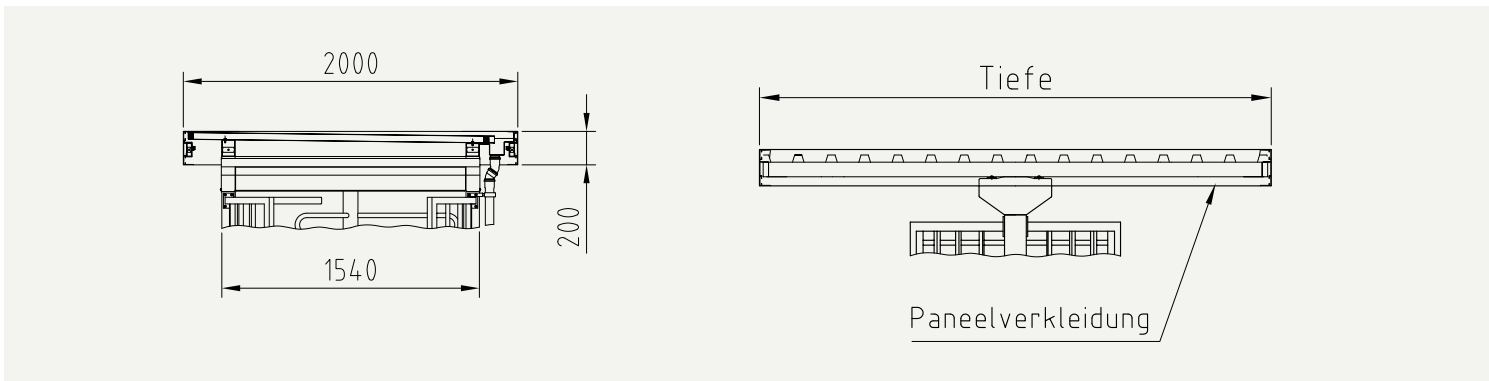

# Optionen (anlagen- und aggregatsabhängig)

	FTS-E01	FTS-L04	FTS-E02	FTS-E03	FTS-E04	FTS-E05	FTS-L06	FTS-E06	FTS-M01	FTS-M02	FTS-M03	FTS-M05	FTS-L01	FTS-L05	FGE-M01
<b>Aufbau</b>															
Gehäuse mit abschließbarem Frontpaneel aus Leichtmetall kunststoffbeschichtet nach RAL oder Edelstahl glänzend.			•					•							
Dächer D1, D2 und D3. Je nach Typ mit Varianten: Feuerverzinkte Stahlunterkonstruktion und Alu-Dachrand 200 sowie Trapezblech, kunststoffbeschichtet nach RAL Farbton erhältlich. Der Wasserablauf kann anstelle grau in Edelstahl oder kunststoffbeschichtet in einem RAL Farbton ausgeführt werden.	•	•	•	•	•			•	•	•	•	•	•	•	•
Feuerverzinktes oder nach RAL kunststoffbeschichtetes, gebogenes Sperrelement anstelle von stabförmigen Sperrholmen.			•	•											
Türflügelkreuz mit bügel förmigen Sperrholmen inklusive gebogenem Sperrelement.			•												
Türflügelkreuz aus Edelstahl AISI 316.	•	•	•	•				•	•	•	•	•	•	•	•
Je Richtung mechanische Schwenkhebelentriegelung mit Profilhalbzylinder, eingebaut in Wartungsklappe.	•	•	•	•		•	•	•	•	•	•	•	•	•	•
<b>Sichtflächen</b>															
Stahlteile und Wartungsklappen zusätzlich pulverbeschichtet nach RAL.	•	•	•	•	•	•	•	•	•	•	•	•	•	•	•
Korrosivitätskategorie C5-M.	•	•	•	•				•					•	•	
<b>Funktion</b>															
Türöffner stromlos offen bzw. stromlos zu.											•				
Türschließer mit Gleitschiene, eingebaut im Portalgehäuse oder Antrieb jeweils für integrierte Tür.											•	•			
Zwei Betonsteine mit eingegossenen Induktionsschleifen anstelle lose beige stellter Schleifen.									•	•					
Zufallsgenerator mit oder ohne Hupe.	•	•	•	•	•	•	•	•	•	•	•	•	•	•	•
<b>Elektrik</b>															
Anbauvorbereitung für dormakaba Erfassungseinheit 90 04 und dormakaba Kompakteser 91 04.	•		•	•	•	•		•					•	•	•
Verschiedene Konsolen komplett in Edelstahl bzw. aus Kunststoff oder Aluminium in der Farbe der Anlage oder RAL 9006. Frontplatten der Aluminiumkonsolen in Kunststoff oder Edelstahl erhältlich.	•	•	•	•	•	•	•	•	•	•	•	•	•	•	•
Freigabetaster für manuelle Einzelfreigabe.	•	•	•	•	•	•	•	•			•	•	•	•	
Dauerfreigabe in Ein- und Auslassrichtung.	•	•	•	•	•	•	•	•	•	•	•	•	•	•	
Bedieneinheiten und Rahmen oder Aufputzgehäuse.	•	•	•	•	•	•	•	•	•	•	•	•	•	•	•
Zusatzplatinen zur Erweiterung vorhandener Ein- und Ausgänge bei Aggregat Typ 2.	•	•	•	•	•	•	•	•	•	•	•	•	•	•	•
Diverse Signalanlagen.	•	•	•	•	•	•	•	•	•	•	•	•	•	•	•
Sternverteiler für den Anschluss von maximal vier OPL 05.											•	•			
Diverse LED-Beleuchtungen und Dämmerungsschalter.	•	•	•	•	•			•	•	•	•	•	•	•	•
Heizung.	•	•	•	•	•	•	•	•	•	•	•	•	•	•	•
<b>Installation</b>															
Werkseitiger Zusammenbau der Drehkreuzanlage bei Befestigungsart „Fertigfußboden“ und „Rohfußboden“ möglich.	•		•	•		•	•								
Installation auf Fertigfußboden X = 0.	•	•	•	•	•			•	•	•	•	•			•
Installation auf Rohfußboden X = 150 mm.	•	•	•	•	•			•	•	•	•	•	•	•	•





Konsole 1 aus Kunststoff in Farbe der Anlage, B/H/T 94/94/65 mit Ausschnitt  $\varnothing$  65 mm. Z.B. für berührungslose Leser



Konsole 2 aus Aluminium inklusive Frontplatte, in Farbe der Anlage, B/H/T 140/180/110



Konsole 3 aus Aluminium inklusive Frontplatte, in Farbe der Anlage, B/H/T 140/365/110

## Installationsvarianten

### am Beispiel von FGE-M01

Rohfußboden

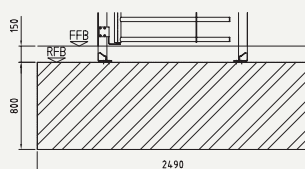

Fertigfußboden

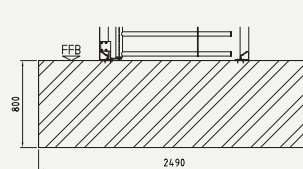

Köcherfundament

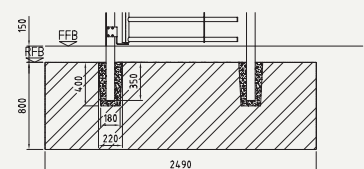

### am Beispiel von FTS-E02

Rohfußboden

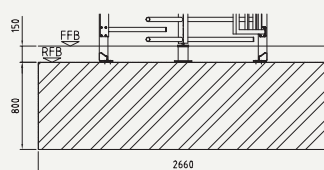

Fertigfußboden

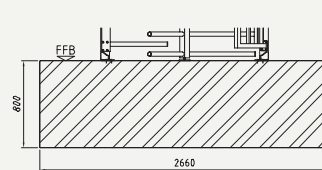

Köcherfundament

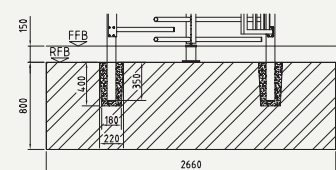



**dormakaba Deutschland GmbH**

DORMA Platz 1  
D-58256 Ennepetal  
T +49 2333 793-0  
info.de@dormakaba.com  
www.dormakaba.com

**dormakaba Austria GmbH**

Ulrich-Bremi-Strasse 2  
A-3130 Herzogenburg  
T +43 2782 808-0  
office.at@dormakaba.com  
www.dormakaba.at

**dormakaba Schweiz AG**

Lerchentalstrasse 2a  
9016 St. Gallen  
T: +41 848 85 86 87  
info.ch@dormakaba.com  
www.dormakaba.ch